

BLOCKINDELNING BREDD 3,6M
1ST PORTAR BREDD 2,5M

YTTERTAK PLÅT, TRP20
BÄRANDE TAKLÅKT 45X70 CC 600
KONDENSDUK
TAKSTOL CC1200

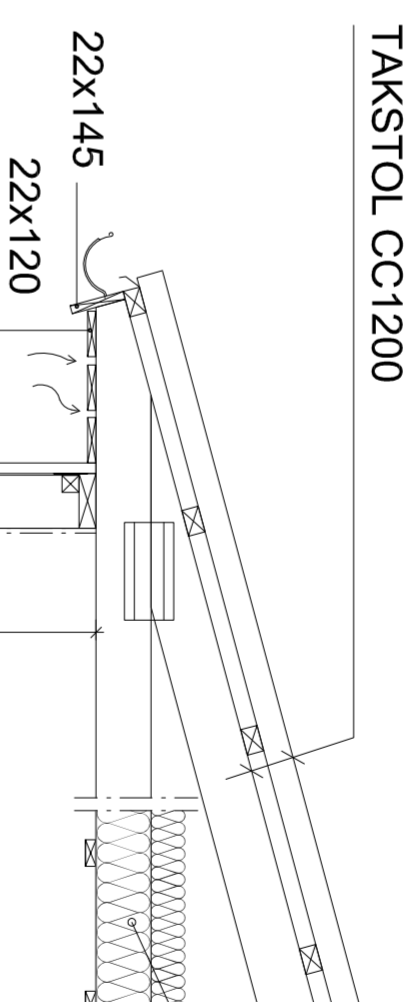

ISOLERINGMÄNGD VARIERAR
EFTER ÖNSKEMÅL
ÅNGSPÄRR
GLESRELLING 28X70 CC 400

28 MM FASADPANEL
LUFTLÅKT
VINDDUK
LIGGANDE 45X45 CC600
STÄENDE 45X145 CC1200
EVENTUELL INV. BEKLÄDNAD

ANPASSAS MOT EV. ÖPPNING

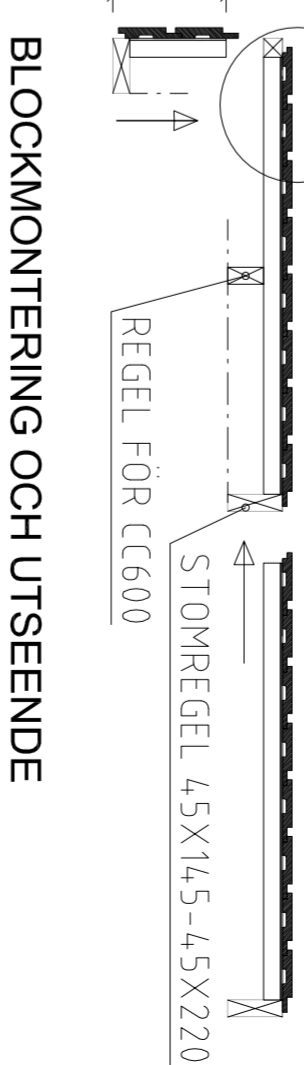

BLOCKMONTERING OCH UTSEENDE

SEKTION A-A

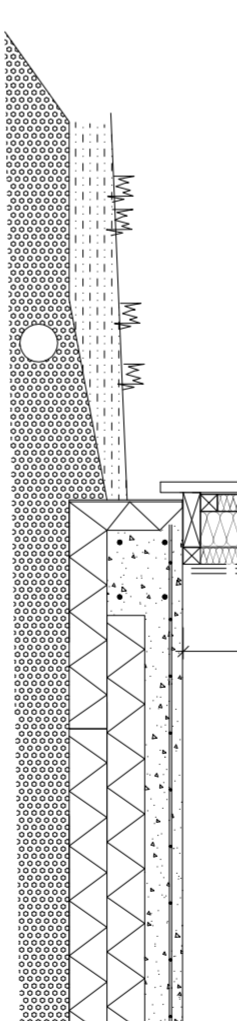

ALTERNATIVA HUSGRUNDER

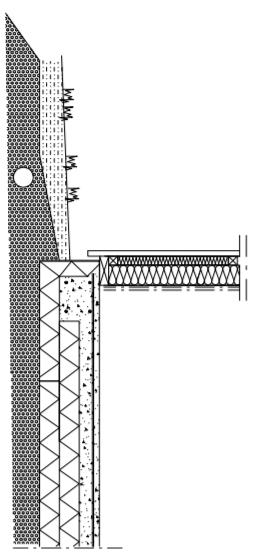

PLATTOR PÅ MARK
DEN VANLIGAST GRUNDLÄGGNINGEN IDAG
FINNS I HÖJDERN 300MM & 400MM

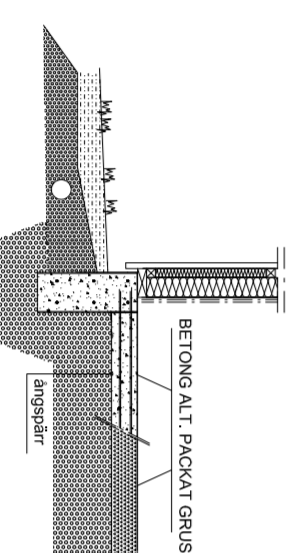

GJUTEN KANTBALK
VANLIG GRUNDLÄGGNING TILL "KALLA" BYGGNADER
KOMBINERAS MED INVÄNDIG GRUSBÄDD ALTERNATIVT
INVÄNDIG GJUTNING UTAN MARKISOLERING

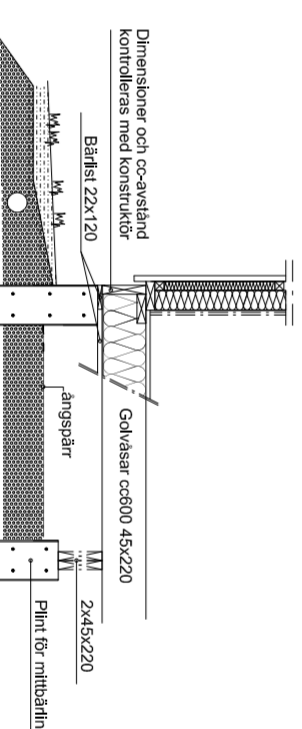

TORPARGRUND MED KANTBALK ELLER PLINTAR
ANVÄNDS DÅ INTE MARKFÖRHÅLLANDEN TILLÅTER GJUTNING
ETT BRA ALTERNATIVT VID BERGIGA ELLER SÄMRE MARKFÖRHÅLLANDEN
DENNA GRUNDLÄGGNING MÅSTE ALLTID ANPASSAS OCH GODKÄNNAS AV KONSTRUKTÖR

BET	ANT	ÄNDRINGEN AVSEER	DATUM	SIGN
-----	-----	------------------	-------	------

KONSTRUKTIONSRITNING



FÖRSLAG TILL NYBYGGNAD AV:

FASTIGHET:

ÄGARE:

DATUM:

UPPRÅGARE: RITAD/KONSTR. AV: HANT.ÄGARE:

DATUM: 2017-11-23 ANSVÄRIG: JONAS SJÖLIN

SKALA: K30-01-01